

كراون لاين

شواية عمودية

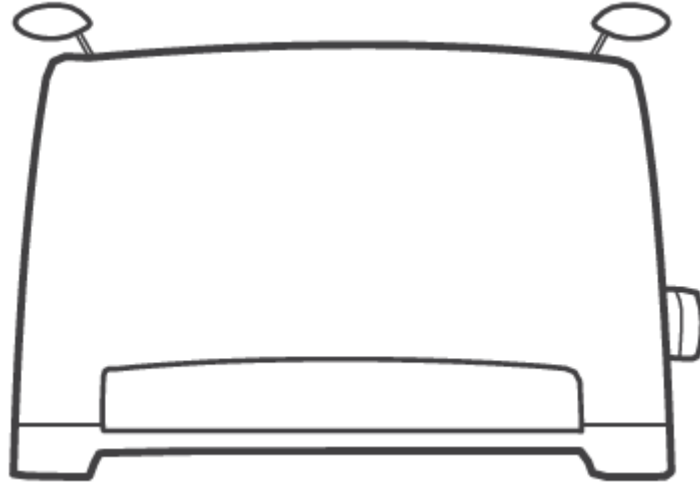

رقم الموديل: VG-276

دليل المستخدم

إحتياطات السلامة

يمكن استخدام هذا الجهاز من قبل الأطفال الذين تتراوح أعمارهم بين 8 سنوات وما فوق والأشخاص الذين يعانون من ضعف القدرات الجسدية أو الحسية أو العقلية أو نقص الخبرة والمعرفة إذا تم منحهم الإشراف أو التعليمات المتعلقة باستخدام الجهاز بطريقة آمنة وفهم المخاطر المعنيين. لا يجوز للأطفال اللعب بالجهاز. لا يجوز للأطفال إجراء التنظيف وصيانة المستخدم دون إشراف.



يرجى قراءة تعليمات الأمان هذه بعناية قبل الاستخدام والاحتفاظ بها للرجوع إليها في المستقبل. يجب اتباع تعليمات السلامة هذه لمنع احتمالية نشوب حريق أو صدمة كهربائية أو إصابة شخصية.

الشعارات وما تعنيه

يشير إلى موقف خطر محتمل ، إذا لم يتم تجنبه ، فقد يؤدي إلى الوفاة أو الإصابة الخطيرة.	تحذير	
يشير إلى موقف به احتمال إصابة أو أضرار في الممتلكات.	الحذر	
يشير إلى الإجراءات المحظورة.	حظر	
يشير إلى التعليمات الخاصة بإجراءات معينة.	تعليمات	
يشير إلى وجود مناطق معدنية معينة في المنتج لا يتم لمسها لأنها في درجة حرارة عالية للغاية.	خطر الحرق	



التحذير ، سطح ساخن

في حالة تلف سلك الإمداد، يجب استبداله من قبل الشركة المصنعة أو وكيل الخدمة التابع لها أو الأشخاص المؤهلين بشكل مشابه لتجنب الخطر.

لا يُقصد تشغيل الأجهزة بواسطة مؤقت خارجي أو نظام تحكم عن بعد منفصل.

هذا الجهاز للاستخدام المنزلي فقط.

لا ينبغي استخدامه لأغراض غير مصرح بها في موقع تجاري / تجاري.

- لا ينبغي استخدام هذا المنتج خارج كوريا لأنه قد يتسبب في تلف المنتج.
- تأكد من فصل قابس المنتج في حالة الطوارئ مثل الزلزال أو الحريق.

تحذيرات السلامة

تحذير

حظر

<p>لا تلمس قابس التيار الكهربائي أو المقبس ويداك مبتلتان. قد يتسبب ذلك في حدوث صدمة كهربائية.</p>		<p>قم بتوصيله بمنفذ 100 فولت / 10 أمبير أو أعلى. لا تقم بتوصيل أجهزة متعددة في منفذ واحد. قد يؤدي توصيل أجهزة متعددة في منفذ واحد إلى نشوب حريق. تأكد من استخدام كابل تمديد مصنف A10 أو أعلى.</p>	
<p>قم بإزالة أي مواد غير مرغوب فيها من القابس باستخدام قطعة قماش نظيفة وجافة. وإلا فقد يتسبب ذلك في حدوث صدمة كهربائية أو نشوب حريق.</p>		<p>لا تقم بفك المنتج أو تعديله. فقد يتسبب ذلك في نشوب حريق أو حدوث صدمة كهربائية أو إصابة. قد يتلف المنتج.</p>	
<p>لا تسحب القابس من السلك أو تتحني، أو تربطه باستخدام قوة مفرطة. فقد يؤدي ذلك إلى تلف السلك أو نشوب حريق. فقد يتسبب ذلك في حدوث ماس كهربائي أو صدمة كهربائية.</p>		<p>لا تستخدم كبل طاقة تالفاً أو قابساً. اتصل بممثل الخدمة لدينا للمساعدة. فقد يتسبب ذلك في حدوث صدمة كهربائية أو نشوب حريق. تأكد من الاتصال بمزود خدمة معتمد.</p>	
<p>لا تحرك المنتج أثناء التشغيل. قد يتسبب ذلك في احتراق أو نشوب حريق بسبب السطح الساخن أو تناثر الزيت.</p>		<p>لا ترش الماء أو تضعه في الحوض لغسله. فقد يتسبب ذلك في حدوث صدمة كهربائية أو نشوب حريق. قد يتلف المنتج.</p>	
<p>لا تضع يديك في المنتج أثناء التشغيل لأنه ساخن للغاية. قد يسبب حرق.</p>		<p>لا تلمس الجسم الرئيسي أو الشبكة أو علبه الزيت الداخلية الأخرى من مقبض الشواية لأنها شديدة السخونة. قد يسبب حرق. لا تغسل المنتج وهو ساخن.</p>	

تحذيرات السلامة

تحذير

حظر

تعليمات

<p>قم بتخزين المنتج مع إيقاف تشغيل المؤقت وفصله أثناء عدم استخدامه.</p> <p>فقد يتسبب ذلك في نشوب حريق أو اشتعال أو توليد حرارة.</p> 	 	<p>يُحفظ المنتج بعيداً عن متناول الأطفال.</p> <p>قد يسبب حرق.</p> <p>قد يتسبب ذلك في حدوث صدمة كهربائية.</p>	
<p>لا تنظف المنتج باستخدام مواد متطايرة مثل التتر.</p> <p>قد يتسبب ذلك في تشوه المنتج أو تغيير لونه.</p>		<p>لا تضع المنتج في ضوء الشمس المباشر أو بالقرب من المدفأة أو موقد الغاز أو المواد المتطايرة.</p> <p>قد يتسبب ذلك في تشوه المنتج أو تغيير لونه.</p> <p>فقد يتسبب ذلك في حدوث تسرب كهربائي أو حدوث صدمة أو نشوب حريق.</p>	
<p>لا تقم بتشغيل المنتجات مع الجزء العلوي مغطى تحت أي ظرف من الظروف.</p> <p>قد ترتفع درجة حرارتها وتتسبب في نشوب حريق.</p> <p>قد يشتعل الجزء العلوي ويسبب حريقاً أو يحترق.</p>		<p>لا تقم بتشغيل المنتج دون داع وبدون أي محتويات.</p> <p>فقد يتسبب ذلك في حدوث تشوه / تغيير في اللون أو تلف المنتج.</p>	
<p>لا تضع المنتج على سطح غير مستقر أو تضع أي وسادة مقعد أو منشفة أو سجادة كهربائية أو سجادة أرضية تحتها.</p> <p>فقد يتسبب ذلك في نشوب حريق.</p>		<p>لا تضع الأطعمة المعلبة / المعبأة في زجاجات أو قوود متطاير / مادة معدنية بالقرب من المنتج.</p> <p>قد ينفجر ويسبب حرقاً.</p>	
<p>لا تستخدم المنتج بالقرب من الحائط أو الأثاث. تأكد من أن الجانب العلوي مفتوح بالكامل.</p> <p>قد يتسبب ذلك في تغيير اللون / تشوه أو تلف الحائط أو الأثاث. فقد يتسبب ذلك في نشوب حريق.</p>		<p>لا تضع أي أشياء معرضة للحرارة أو أشياء قابلة للاشتعال بالقرب من المنتج.</p> <p>فقد يؤدي ذلك إلى إتلاف أشياء مثل الستائر والبلاستيك والفينيل والنظارات أو يتسبب في نشوب حريق أو اشتعال.</p> <p>لا تسد الجزء العلوي من المنتج حيث يتم تفرغ الحرارة بسبب الحمل الحراري الطبيعي.</p>	

تحذيرات السلامة

تحذير





حظر





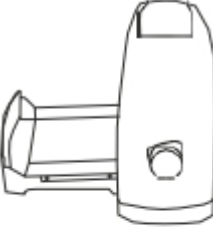

تعليمات



<p>لا تستخدم المنتج لأي أغراض أخرى غير طهي الطعام. فقد يؤدي ذلك إلى إتلاف المنتج أو التسبب في وقوع حادث.</p>		<p>قم بتركيب وعاء الزيت والعاكس في المكان المخصص له قبل الاستخدام. وإلا، فقد يتسرب الزيت الساخن ويسبب حروقاً أو نشوب حريق.</p>	
<p>منع كبل الطاقة من التلف بسبب الأشياء الثقيلة أو الحادة. قد يتسبب الكبل التالف في حدوث صدمة كهربائية أو نشوب حريق.</p>		<p>تأكد من عدم إتلاف كبل الطاقة أو القابس من قبل حيوان أليف. قد يتسبب الكبل التالف في حدوث صدمة كهربائية أو نشوب حريق.</p>	

إحتياطات السلامة

الحذر

<p>لا تستخدمه على سطح مائل أو غير مستو. فقد يؤدي ذلك إلى تلف المنتج أو التسبب في الحرق.</p>		<p>قم بإزالة جميع العبوات الموجودة في المنتجات والأجزاء وحولها قبل الاستخدام. فقد يتسبب ذلك في نشوب حريق.</p>	
<p>عند ضبط المؤقت على 5 دقائق، قم بتشغيله إلى 10 دقائق أولاً ثم مرة أخرى إلى 5 دقائق. إذا توقف المؤقت، فاستخدم نفس الطريقة لضبط المؤقت. قد يسخن الطعام أو يحرقه.</p>		<p>قم بإزالة أي ماء باستخدام منشفة جافة قبل التخزين. لا تقم بتخزين المنتج في مكان رطب أو رطب. قد يتسبب ذلك في حدوث تآكل أو عطل.</p>	

الحذر !

<p>افحص صينية الزيت ومحتوى الرطوبة من حين لآخر أثناء الاستخدام.</p> <p>قد يسبب الحرق.</p> <p>!</p>		<p>عند تنظيف المنتج أو تجميعه / تفكيكه ، تأكد من ارتداء قفازات مطاطية أو معدات واقية لحماية يديك من الأجزاء الحادة.</p> <p>قد يتسبب ذلك في حدوث إصابة.</p> <p>!</p>	
<p>لا تنظر داخل المنتج من الأعلى لأن الزيت قد يسخن ويتناثر ويخلق اللهب.</p> <p>فقد يتسبب ذلك في حدوث حريق أو نشوب حريق.</p> <p>!</p>		<p>لا تستخدم غلاف بلاستيكي والومنيوم / ورق قصدير.</p> <p>فقد يتسبب ذلك في نشوب حريق.</p> <p>!</p>	
<p>لا تخدش المنتج بأداة حادة أو كاشطة.</p> <p>قد يتلف المنتج أو يقلل من العمر الافتراضي.</p> <p>!</p>		<p>لا تستخدم الشبكة ذات اللهب المكشوف.</p> <p>فقد يتسبب ذلك في حدوث تشوه أو تلف للشبكة.</p> <p>!</p>	
<p>اغسل الشبكة والعاكس قبل استخدام المنتج لأول مرة.</p> <p>!</p>		<p>قد ينتج السخان دخاناً أو رائحة عند استخدامه لأول مرة حيث يحترق بعض المواد أو الغبار على السخان.</p> <p>تأكد من التسخين المسبق لمدة 5 دقائق لتجنب ذلك.</p> <p>قد ينتج عنه دخان عند طهي نوع معين من الطعام.</p> <p>!</p>	
<p>الشبكة والعاكس مصنوعان من الفولاذ المقاوم للصدأ وقد يتلطخان عند تعرضهما للحرارة بسبب طبيعة المادة. هذا أمر طبيعي ولا يسبب أي مشكلة في الاستخدام.</p> <p>!</p>		<p>قد تستهلك كمية كبيرة من الكهرباء عند استخدامها لفترة طويلة من الزمن.</p> <p>!</p>	

أسماء الاجزاء

أسماء الاجزاء

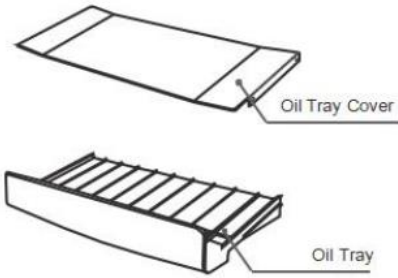
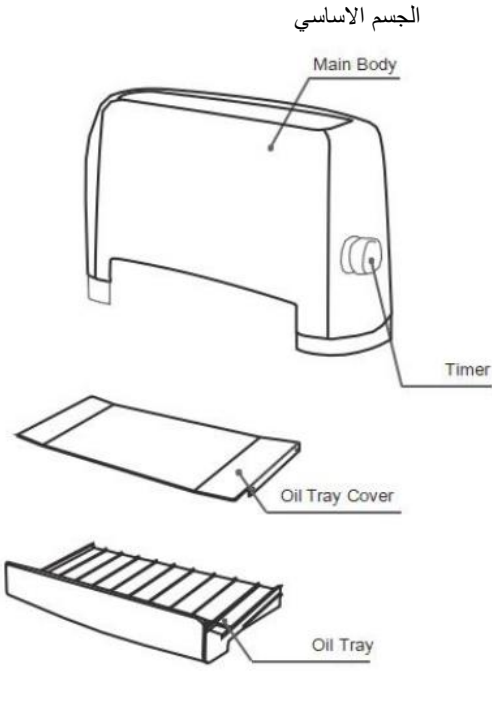
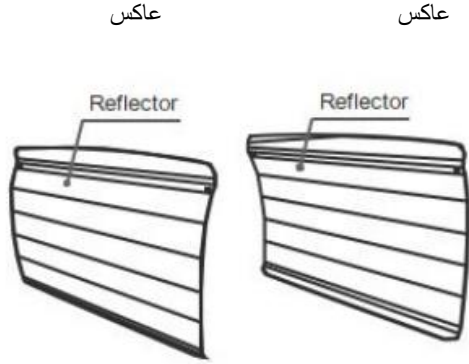

موقت

غطاء
صينية
الزيت

صينية
الزيت

مقبض الشبكة

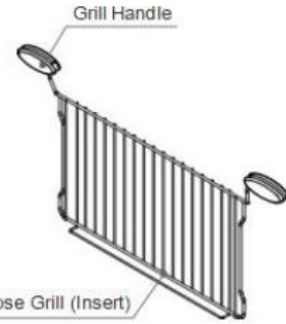

شبكة
متعددة
الاعراض
(مدخل)



شبكة
متعددة
الاعراض
(قاعدة)

معلومات العبوة



الجسم الاساسي



شبكة متعددة
الاعراض



صينية الزيت



دليل الاستخدام



عاكس
(2 قطعة)

كيفية التركيب:

تأكد من إيقاف تشغيل المؤقت وكابل الطاقة عند تجميع المنتج أو تفكيكه

- تأكد من تبريد الجسم الرئيسي تماماً.
- قم بإزالة جميع العبوات عند تجميع المنتج لأول مرة.

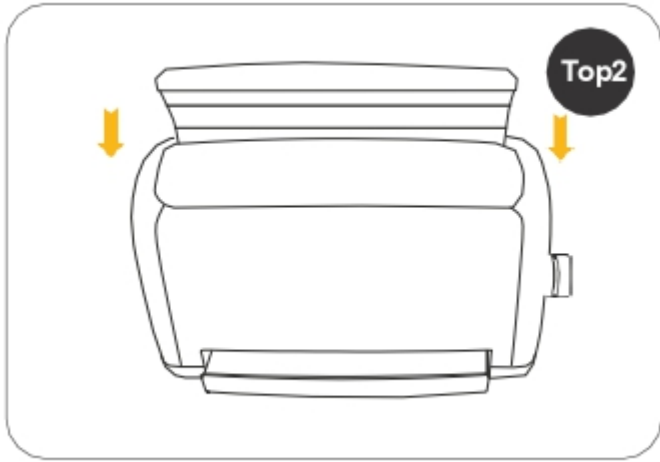

(01) تجميع العاكس

أدخل العاكس منقوشاً بـ 「TOP 2」 إلى الجزء الخلفي من زنبرك دليل الشواية عن طريق الميل. تأكد من أن 「TOP 2」 متجه لأعلى. قم بتثبيتته على كل جانب.

- تأكد من أن علبة الزيت مزودة بغطاء علبة الزيت.
- ادفع صينية الزيت لأسفل حتى الأسفل.



كيفية التفكيك:

تأكد من إيقاف تشغيل المؤقت وكابل الطاقة عند تجميع المنتج أو تفكيكه

- تأكد من تبريد الجسم الرئيسي تماماً.

(01) تفكيك العاكس



- اسحب العاكس منقوشاً بـ [TOP 2 واحدأ
- تلو الآخر لإزالتها.
- تأكد من تبريده قبل إزالته.

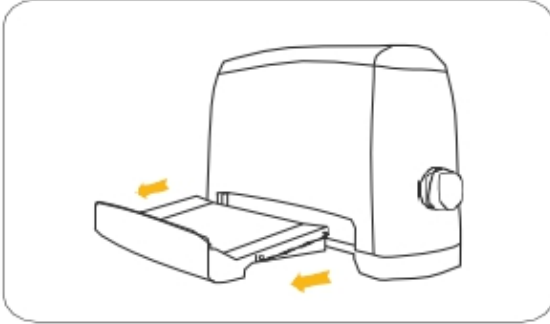

(02) تفكيك علبة الزيت

- أزل صينية الزيت من قاع الشواية.
- احرص على عدم سكب أي زيت.

طريقة الاستخدام:

قد ينتج عن السخان دخان ورائحة عند استخدامه لأول مرة حيث أن مواد معينة أو الغبار على حرق السخان. تأكد من التسخين المسبق لمدة 5 دقائق لتجنب ذلك. كما أنه ينتج دخاناً عندما يبقى الطعام من الاستخدام السابق عند التسخين المسبق. سوف تختفي بعد دقيقتين.

(1) تحقق مما إذا تم تجميع الجسم الرئيسي بشكل صحيح.

- تأكد من وضع دليل الشبكة والعاكس وواقى السخان وصينية الزيت بإحكام.
- تأكد من أن علبة الزيت بها غطاء علبة الزيت.

(2) قم بتوصيل كابل الطاقة بالمأخذ.

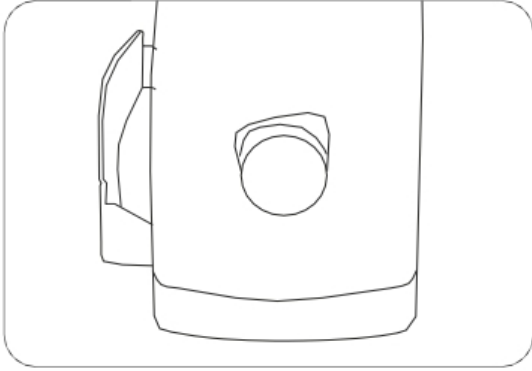

(3) اضبط المؤقت على 3-5 دقائق للتسخين المسبق.

✘ عند ضبط المؤقت على 5 دقائق،

اقلبها إلى 10 دقائق أولاً ثم العودة إلى 5 دقائق.

✘ يمكنك تخطي التسخين المسبق. في هذه الحالة،

أضف 3 دقائق إلى إجمالي وقت الطهي.

الحذر

من الطبيعي أن يصدر المدفأة ضوءاً "فرقة" لأنها تتمدد وتتقلص بسبب الحرارة.

إذا لم يصدر المؤقت صوت طقطقة أثناء تشغيل مؤشر إل ني دي، فاضبط المؤقت على 10 دقائق أولاً وحاول مرة أخرى.

طريقة الاستخدام:

(4) ضع المواد الغذائية في الشبكة متعددة الأغراض.

- ضع الجزء الأساسي من الشبكة متعددة الأغراض على لوح تقطيع أو صينية أو طبق.
- ضع المواد الغذائية على الجزء الأساسي من الشبكة متعددة الأغراض.
- ضع الجزء الداخلي من الشبكة متعددة الأغراض في القاعدة وفقاً لحجم مادة الطعام.
- ضع الشبكة متعددة الأغراض بين نوابض دليل الشبكة عن طريق إمساك كل مقبض للشبكة.
- اضبط المؤقت.
- يمكنك التحقق من الطعام عن طريق إخراج الشبكة متعددة الأغراض في منتصف وقت الإعداد.
- يرجى ملاحظة أن المواد الغذائية قد تقع في الشبكة متعددة الأغراض.
- لإيقاف السخان، أدر المؤقت إلى وضع البداية.



الحذر

- تحقق من الوقت لكل نوع من أنواع المواد الغذائية حيث يختلف حسب حجمها وبيئة التشغيل.
- افحص صينية الزيت عند طهي الأطعمة التي تحتوي على كمية كبيرة من الدهون.
- عند إدخال أو إخراج الشبكة متعددة الأغراض من الجسم الرئيسي.
- قد تقع الأطعمة الصغيرة بين الشبكة متعددة الأغراض.

(5) أخرج الشبكة متعددة الأغراض.

✘ قد يتم طهي الطعام بشكل مختلف حسب المنطقة.

- بمجرد الطهي، أخرج الشبكة متعددة الأغراض من المقبض. لا تلمس أي مناطق أخرى لأنها شديدة السخونة.
- ضع الشبكة متعددة الأغراض على لوح تقطيع أو صينية أو طبق حيث لا يتأثر بالحرارة.
- افصل كابل الطاقة بعد الاستخدام.

الحذر

- لا تلمس الجسم الرئيسي حتى يبرد تماماً.
- لا تضع غطاء الغبار على الجسم الرئيسي حتى يبرد تماماً.
- إذا كنت تستخدم الشواية لفترة طويلة من الوقت، فقد تنتشوه علبه الزيت.
- كن حذراً عند إخراج الشواية بعد طهي الأطعمة التي تحتوي على كمية كبيرة من الدهون مثل بطن الخنزير.

أوقات الطهي المقترحة ونصائح

تنطبق أوقات الطهي التالية عند التسخين المسبق لمدة 3 دقائق. أضف 2-3 دقائق، إذا تخطيت التسخين المسبق.



عند طهي اللحوم أو الأسماك المجمدة، أضف 3-5 دقائق.

المكون	قائمة الطعام	الحجم / السماكة	الوقت (تقريباً)	الوقت (تقريباً)
لحم بقر	استيك خصر	حوالي 2.5 سم	10 - 12 دقيقة	
	أضلع مبهرة على طريقة إل إيه	حجم عادي	7-8 دقيقة	
لحم خنزير	فوربيلي	حجم عادي	8-9 دقيقة	قم بعمل شقوق على اللحم ليصبح الذ
	بطن الخنزير	حوالي 4 سم	22 - 23 دقيقة	قم بعمل شقوق على اللحم لتقليل وقت الطهي
	أضلع الخنزير	حجم عادي	11 - 12 دقيقة	
دجاج	سيقان دجاج	حجم عادي	18 - 20 دقيقة	
	أضلع دجاج مبهرة	حجم عادي (بدون عظم)	9 - 10 دقيقة	اجعل الدجاج رفيع الحجم حتي لا يحترق البهار
بط	بط نيء	حجم عادي	9 - 10 دقيقة	
	بط مدخن	حجم عادي	7 - 8 دقيقة	
سمك	ماكاريل	متوسط إلى كبير	13-15 دقيقة	
	جمبري	حجم متوسط	10 - 12 دقيقة	افصل الرأس عن الجسد واطهه لمدة 3 - 5 دقائق إضافية لتصبح مقرمشة
	استيك السلمون	حجم عادي	15-17 دقيقة	
خضروات	بطاطا حلوة	حوالي 4 سم قطر	25 - 27 دقيقة	أقطعها نصفين إن كانت سميكة
	كستناء		15-17 دقيقة	قم بعمل شقوق عليها قبل طهيها.
	بطاطس	حوالي 3 سم قطر	23 - 25 دقيقة	أقطعها نصفين إن كانت كبيرة
خبز	خبز		2 دقيقة	
	بيغل		1 دقيقة 30 ثانية	
وجبة خفيفة	حبار نصف مجفف	حجم عادي	3 دقيقة	إذا كان الحبار قليل السماكة قد يقع عبر الشبكة
	كيل الأرز المحمر	حجم عادي	5 - 6 دقيقة	
طعام معد	سجق		4 دقيقة	قم بعمل شقوق على السجق ليصبح الذ
	هام	حوالي 0,5 سم	3 دقيقة	
اطعمة مجمدة	كاتليت الخنزير المجمدة		9 - 10 دقيقة	أضف عليها قليل من زيت الزيتون لتصبح الذ
	اجنحة الدجاج		7 - 8 دقيقة	
	ناغيت الدجاج		7 - 8 دقيقة	
	كيماي		8 - 9 دقيقة	
	دامبلنج		9 - 10 دقيقة	
	عصاة الجبن		4 - 5 دقيقة	

أوقات الطهي المقترحة ونصائح

تنبيهات:

- وقت الطهي المذكور هو فقط للرجوع إليه.
- اضبط الوقت لكل نوع من أنواع الطعام حيث يختلف حسب حجمه ودرجة حرارته وبيئة التشغيل.
- افحص صينية الزيت عند طهي الطعام بكمية كبيرة من الزيت وقم بتفريغه إذا لزم الأمر.
- لا تنظر داخل الشواية عند طهي الأطعمة التي تحتوي على كمية كبيرة من الدهون (مثل بطن الخنزير) لأنها قد تتناثر أو تنتج اللهب عند ملامستها للسخان.
- قد ينتج عنه دخان عند طهي أنواع معينة من الطعام.
- احتفظ بالطعام في منتصف الشواية.
- الشواية متعددة الأغراض ساخنة للغاية بعد الطهي مباشرة. لا تلمس أي جزء آخر غير المقبض. تأكد من ارتداء القفازات عند تحريكها.

طريقة التنظيف

عند تنظيف الشواية الكهربائية، تأكد من ضبط المؤقت على إيقاف التشغيل وفصل كابل الطاقة. اترك الشواية ليبرد إذا كان الجو حاراً جداً.

- قم بفك العاكس ودليل الشبكة وواقى السخان وصينية الزيت كما هو موضح في "كيفية التفكيك".

(01) الجسم الرئيسي

- نظفه بقطعة قماش ناعمة أو منديل مبلل.
- امسح الرطوبة بقطعة قماش جافة.
- انقع قطعة قماش في منظف غسيل الأطباق لإزالة البقع الصعبة.
- لا ترش أو تغمر في الماء.

(02) السخان

- ليست هناك حاجة لتنظيف سخان S-Heater الذي يعمل على درجة حرارة عالية.
- يتم حرق أي بقع طعام على سخان S-Heater عند تشغيل الشواية.
- استخدم قطعة قماش ناعمة أو منديل مبلل مع ملقط الطهي لمسح سخان S-Heater.

كيفية تنظيف الأسطح الملامسة للطعام.

(03) الشبكة متعددة الأغراض

- اترك الشبكة في الماء لمدة 10 دقائق حتى يسهل تنظيفها.
- عند تنظيف الشبكة، تأكد من ارتداء قفازات مطاطية لحماية يديك من الحواف الحادة.
- جفف الشبكة تماماً قبل التخزين.

(04) العاكس، علبة الزيت

- العاكس و غطاء علبة الزيت مصنوع من الفولاذ المقاوم للصدأ ويمكن تنظيفه مثل أي أدوات مطبخ أخرى من الفولاذ المقاوم للصدأ.
- اتركها في الماء لمدة 10 دقائق لتسهيل تنظيفها.
- عند تنظيف العاكس، و غطاء علبة الزيت تأكد من ارتداء قفازات مطاطية لحماية يديك من الحواف الحادة.
- جففهم تماماً قبل التخزين.

التخزين

- اتبع [التعليمات لتنظيف] المنتج وتجفيفه تماماً.
- قم بتجميع الأجزاء كما هو موضح في [كيفية التجميع].

(01) قم بتنظيف وتجفيف المنتج قبل التخزين.

تنبيه:

- قد تتسبب أي مادة غير مرغوب فيها على المنتج في حدوث فساد أو رائحة كريهة أو العفن.
- تأكد من تنظيف المنتج قبل التخزين.

(02) قم بتخزين المنتج في بيئة جافة وباردة.

تنبيه:

- لا تقم بتخزين المنتج في الهواء الطلق أو في بيئة رطبة حيث قد يتسبب ذلك في حدوث تشوه.

(03) قم بتخزين المنتج مجمّعاً بالكامل.

تنبيه:

- إذا لم يكن الأمر كذلك، فقد تفقد أجزاء منها أو قد تتشوه.

دليل المشاكل وحلها

المشكلة	قم بفحص	الحل
السخان لا يعمل	<ul style="list-style-type: none"> هل كبل الطاقة متصل؟ هل المؤقت مضبوط على الإيقاف؟ هل كابل الطاقة تالف أو مقطوع؟ 	<ul style="list-style-type: none"> قم بتوصيل كابل الطاقة بمأخذ الطاقة. اضبط المؤقت. اتصل بممثل الخدمة لدينا للمساعدة.
تصدر دخان أو رائحة	<ul style="list-style-type: none"> هل يتم استخدامه لأول مرة؟ هل هناك أي مادة غير مرغوب فيها على المدفأة؟ 	<ul style="list-style-type: none"> قد ينتج عنه دخان ورائحة عند استخدامه لأول مرة. تأكد من التسخين المسبق لمدة 5 دقائق لمنع ذلك. يتم حرق أي مواد غير مرغوب فيها عند تسخينها.
تغير لون جزء معين من المنتج.	<ul style="list-style-type: none"> هل الجزء المشوه أي واحد مما يلي: شواية متعددة الأغراض، العاكس، دليل الشبكة، واقى السخان أم علبة الزيت؟ 	<ul style="list-style-type: none"> جميعها مصنوعة من الفولاذ المقاوم للصدأ وقد تتلخخ عند تعرضها للحرارة بسبب طبيعة المادة. هذا أمر طبيعي ولا يسبب أي مشكلة في الاستخدام.

مواصفات المنتج

- المحتويات الواردة في دليل المستخدم هذا عرضة للتغيير دون إشعار مسبق بسبب التحسين المستمر للجودة / الأداء.

المنتج	شواية عمودية
الموديل	VG-276
الفولطية	240-220 فولط / 60/50 هرتز
إستهلاك الطاقة	1300 واط
الابعاد	448 ملم x 182 ملم x 295 ملم (عرض x طول x إرتفاع)
الوزن	3.9 كجم
ضبط المؤقت	30 دقيقة حد اقصى

CROWN
LINE

Vertical Grill

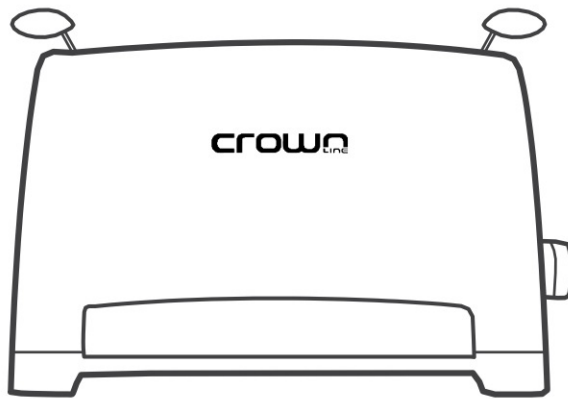

Model No.:VG-276

USER`S GUIDE

Safety Precautions



This appliance can be used by children aged from 8 years and above and persons with reduced physical, sensory or mental capabilities or lack of experience and knowledge if they have been given supervision or instruction concerning use of the appliance in a safe way and understand the hazards involved. Children shall not play with the appliance. Cleaning and user maintenance shall not be made by children without supervision.

Please read these Safety Instructions carefully before use and keep them for future reference. These Safety Instructions must be followed to prevent potential fire, electric shock or personal injury.

⌘ Symbols & Indications



Warning

Indicates a potential hazardous situation which, if not avoided, could result in death or serious injury.



Caution

Indicates a situation which has a probability of injury or property damage.



Prohibition

Indicates prohibited actions.



Instruction

Indicates the instructions for certain actions.



Burn Hazard

Indicates that certain metal areas of the product should not be touched as they are at an extremely high temperature.

If the supply cord is damaged, it must be replaced by the manufacturer, its service agent or similarly qualified persons in order to avoid a hazard.



caution, hot surface

Appliances are not intended to be operated by means of an external timer or separate remote-control system.

This appliance is for household only.

It should not be used for unauthorized purposes at a commercial/business site.

- Make sure to unplug the product in case of emergency such as earthquake or fire.

SafetyWarning



Warning



Prohibition



Plug into an outlet of 220V-240V / 10A or higher.
Do not plug multiple devices into a single outlet.

- Plugging multiple devices into a single outlet may cause a fire.
- Make sure to use an extension cable rated 10A or higher.



Do not touch a power plug or outlet with wet hands.

- It may cause electric shock.



Do not disassemble or modify the product.

- It may cause fire, electric shock or injury.
- It may damage the product.



Remove any unwanted materials from the plug using a clean, dry cloth.

- Otherwise, it may cause electric shock or fire.

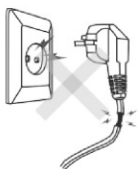

Do not use a damaged power cable or plug.
Contact our service representative for assistance.

- It may cause electric shock or fire.
- Make sure to contact an authorized service provider.



Do not pull the plug by the cord or bend, or tie using excessive force.

- It may damage the cord or cause fire.
- It may cause short circuit or electric shock.



Do no spray water or put into the sink to wash.

- It may cause electric shock or fire.
- It may damage the product.



Do not move the product during operation.

- It may cause burning or fire due to hot surface or oil splatter.



Do not touch the main body, grill or the inside oil tray other than the grill handle as they are extremely hot.

- It may cause a burn.
- Do not wash the product while it is hot.



Do not put your hands into the product during operation as it is extremely hot.

- It may cause a burn.

SafetyWarning



Warning



Prohibition



Instruction



Keep the product out of reach of children.

- It may cause a burn.
- It may cause electric shock.

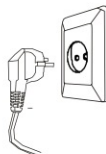

Store the product with the timer off and unplugged while not in use.

- It may cause fire or ignition, or generate heat.



Do not place the product in direct sunlight or near a heater, gas stove or volatile substances.

- It may cause deformation or discoloration of the product.
- It may cause electric leakage, shock or fire.



Do not clean the product using volatile substances e.g. thinner.

- It may cause deformation or discoloration of the product.



Do not operate the product unnecessarily without any contents.

- It may cause deformation/discoloration or damage to the product.



Do not operate the products with the top on under any circumstances.

- It may overheat and cause fire.
- The top may ignite and cause fire or burn.



Do not place canned/bottled food or volatile fuel/metallic substance near the product.

- It may burst and cause a burn.



Do not place the product on an unstable surface or place any seat cushion, towel, electric mat or floor mat underneath.

- It may cause fire.



Do not place any objects that are vulnerable to heat or inflammable objects near the product.

- It may damage such objects as curtain, plastic, vinyl and glasses or cause fire or ignition.
- Do not block the top of the product where the heat is discharged due to natural convection.



Do not use the product near the wall or furniture. Make sure the upper side is fully open.

- It may cause discoloration/deformation or damage to the wall or furniture.
- It may cause fire.

SafetyWarning



Warning



Prohibition



Instruction

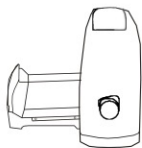

Attach the oil tray and reflector in the designated place before use.

- Otherwise, hot oil may leak and cause burn or fire.



Do not use the product for any purposes other than cooking food.

- It may damage the product or cause accident.



Make sure that the power cable or plug is not damaged by a pet.

- Damaged cable may cause electric shock or fire.



Prevent the power cable from being damaged by heavy or sharp objects.

- Damaged cable may cause electric shock or fire.

Safety Precautions



Caution



Remove all the packages in and around the products and parts before use.

- It may cause fire.



Do not use it on a sloping or uneven surface.

- It may damage the product or cause burn.



Remove any water using a dry towel before storage. Do not store the product in a place that is humid or moist.

- It may cause corrosion or malfunction.

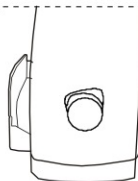

When setting the timer to 5 minutes, turn it to 10 minutes first and then back to 5 minutes. If the timer stops, use the same way to set the timer.

- It may overheat or burn the food.



! Caution

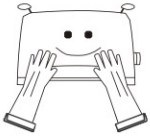

When cleaning or assembling/disassembling the product, make sure to wear rubber gloves or protective gear to protect your hands from sharp parts.

- It may cause injury.



Check the oil tray and the content of moisture occasionally while in use.

- It may cause burn.



Do not use plastic wrapper and aluminum/paper foil.

- It may cause fire.

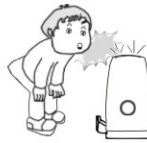

Do not look inside the product from above as oil may overheat and splatter creating flame.

- It may cause burn or fire.

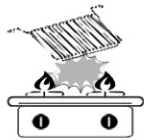

Do not use the grill with open flame.

- It may cause deformation or damage to the grill.



Do not scratch the product with a sharp or abrasive object.

- It may damage the product or reduce the life.



5分



The heater may produce smoke or smell when used for the first time use as certain substances or dust on the heater burn.

Make sure to preheat for 5 minutes to avoid this.

- It may produce smoke when cooking a certain type of food.

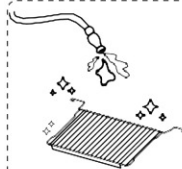

Wash the grill, reflector before using the product for the first time.



It may consume a large amount of electricity when using for an extended period of time.



The grill and reflector are made from stainless steel and may become stained when exposed to heat due to the nature of the material. This is normal and causes no problem in use.



Names of Parts

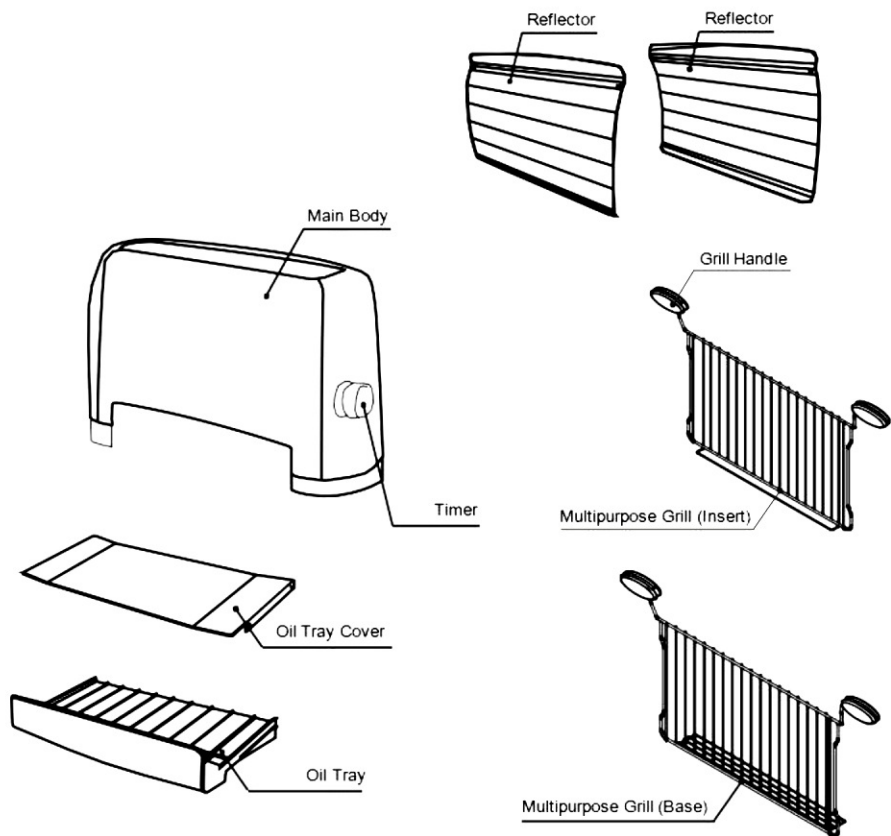

package information



Main Body



Multipurpose Grill



Oil Tray



User Guide



Reflector 2pcs

How to Assemble

Make sure that the timer is switched off and the power cable is unplugged when assembling or disassembling the product

- Ensure that the main body has completely cooled down.
- Remove all the packages when assembling the product for the first time.

① Assemble Reflector

- Insert the Reflector embossed with 「TOP2」 to the back of the Grill Guide's spring part by inclining slightly.
- Make sure that the 「TOP2」 faces upward.
- Mount it on each side.

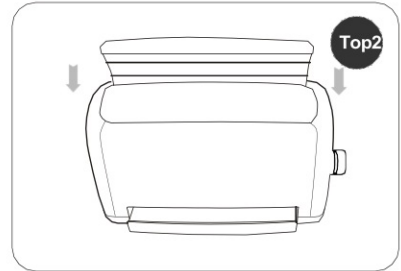

- Make sure that the Oil Tray is equipped with the Oil Tray Cover.
- Push the Oil Tray all the way down to the bottom.

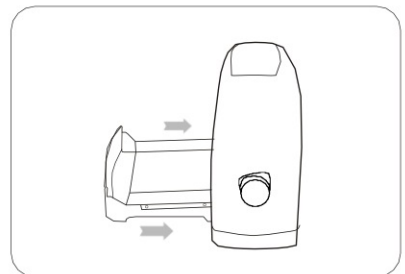

How to Disassemble

Make sure that the timer is switched off and the power cable is unplugged when assembling or disassembling the product.

- Ensure that the main body has completely cooled down.

① Disassemble Reflector

- Pull up the Reflector embossed with 「TOP2」 one by one to remove them
- Make sure to cool it down before removing.

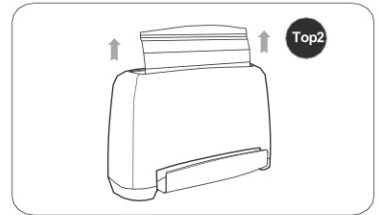

② Disassemble Oil Tray

- Remove the Oil Tray from the bottom of the grill.
- Be careful not to spill any oil.

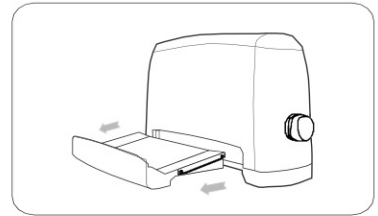

How to Use

The heater may produce smoke and smell when used for the first time use as certain substances or dust on the heater burn. Make sure to preheat for 5 minutes to avoid this. It also produces smoke when food from the previous use remains when preheating. It will go away after a couple of minutes.

01 Check whether the main body is assembled correctly.

- Make sure that the Grill Guide, Reflector, Heater Guard and Oil Tray are securely placed.
- Check that the Oil Tray has the Oil Tray Cover.

02 Plug the power cable to the outlet.

03 Set the timer to 3-5 minutes to preheat.

- ※ When setting the timer to 5 minutes, turn it to 10 minutes first and then back to 5 minutes.
- ※ You may skip preheating. In this case, add 3 minutes to the total cooking time.

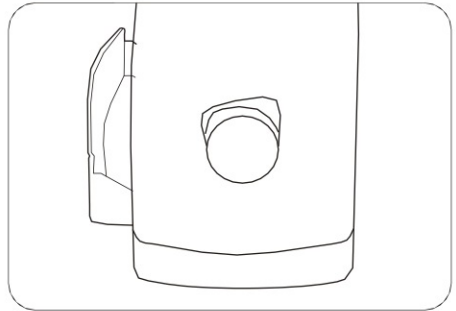

Caution

- It is normal for the heater to make a "crackle" noise as it expands and contracts due to heat.
- If the timer does not make a ticking sound with the 「LED Indicator」 turned on, set the timer to 10 minutes first and try again.

04 Place food items in the Multipurpose Grill.

- Place the base part of the Multipurpose Grill on a chopping board, tray or plate.
- Place food items on the base part of the Multipurpose Grill.
- Place the insert part of the Multipurpose Grill into the base according to the size of the food item.
- Place the Multipurpose Grill between the springs of the Grill Guide by holding each handle of the grill.
- Set the timer.
- You can check the food by taking out the Multipurpose Grill halfway.
- Please note that food item may fall into the Multipurpose Grill.
- To stop the heater, turn the timer to the starting position.

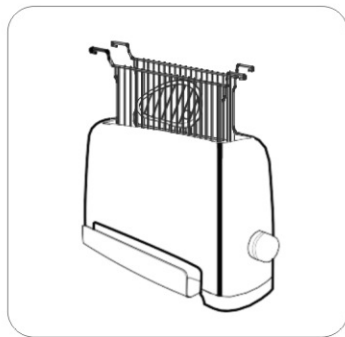

Caution

- Check the time for each type of food item as it varies depending on its size and operating environment.
- Check the Oil Tray when cooking food items with a large amount of fat.
- When putting in or taking out the Multipurpose Grill from the main body.
- Small food items may fall between the Multipurpose Grill.

05 Take out the Multipurpose Grill.

- ※ Food items may be cooked differently depending on the area.
- Once cooked, take out the Multipurpose Grill by the handle. Do not touch any other areas as it is extremely hot.
- Place the Multipurpose Grill on a chopping board, tray or dish where it is not affected by heat.
- Unplug the power cable after use.

Caution

- Do not touch the main body until it cools down completely.
- Do not place the Dust Cover on the main body until it cools down completely.
- If you use the grill for an extended period of time, the Oil Tray may be deformed.
- Be careful when taking out the grill after cooking food items with a large amount of fat such as pork belly.

Recommended Cooking Times & Tips



The following cooking times apply when preheating for 3 minutes.

Add 2-3 minutes, if you skip preheating.

When cooking frozen meat or fish, add 3-5 minutes.

Ingredient	Menu	Size/ Thickness	Time (approx.)	Time (approx.)
Beef	Sirloin Steak	approx. 2.5cm	10 ~ 12 mins	For medium cooked.
	LA-style Spice Ribs	normal size	7 ~ 8 mins	
Pork	Four Belly	normal size	8 ~ 9 mins	Score the meat to make it more delicious.
	Pork Belly	approx. 4cm	22 ~ 23 mins	Score the meat to reduce the cooking time.
	Pork Ribs	normal size	11 ~ 12 mins	
Chicken	Chicken Drumstick	normal size	18 ~ 20 mins	
	Seasoned Chicken Ribs	normal size (without bones)	9 ~ 10 mins	Make chicken thinner to ensure that seasoning is not overcooked.
Duck	Raw Duck	normal size	9 ~ 10 mins	
	Smoked Duck	normal size	7 ~ 8 mins	
Fish	Mackerel	medium to large size	13 ~ 15 mins	
	Shrimp	medium size	10 ~ 12 mins	Separate the head and body and cook for extra 3-5 minutes to make it crunchier.
	Salmon Steak	normal size	15 ~ 17 mins	
Vegetable	Sweet Potato	approx. 4cm in diameter	25 ~ 27 mins	Slice it in half if too big.
	Chestnut		15 ~ 17 mins	Score before cooking it.
	Potato	approx. 3cm in diameter	23 ~ 25 mins	Slice it half if too big.
Bread	Bread		2 mins	
	Bagel		1 mins 30 secs	
Snack	Semi-dried Squid	normal size	3 mins	If the squid is too thin, it may fall through the grill.
	Grilled Rice Cake	normal size	5 ~ 6 mins	
Processed Food	Sausage		4 mins	Score the sausage to make it more delicious.
	Ham	approx. 0.5cm	3 mins	
Frozen Food	Frozen Pork Cutlet		9 ~ 10 mins	Add some olive oil to make it more delicious.
	Chicken Wing		7 ~ 8 mins	
	Chicken Nugget		7 ~ 8 mins	
	Kimmalyi		8 ~ 9 mins	
	Dumpling		9 ~ 10 mins	
	Cheese Stick		4 ~ 5 mins	

Attention

- The listed cooking time is only for your reference.
- Adjust the time for each type of food as it varies depending on its size, temperature and operating environment.
- Check the Oil Tray when cooking food with a large amount of oil and empty it if necessary.
- Do not look inside the grill when cooking foods containing a large amount of fat (e.g. pork belly) as it may splatter or produce flame when it makes contact with the S-Heater.
- It may produce smoke when cooking certain types of food.
- Keep the food item in the center of the grill.
- The Multipurpose Grill is extremely hot right after cooking. Do not touch any part other than the handle. Make sure to wear gloves when moving it.

How to Clean

When cleaning the Electric grill, make sure that the timer is set to off and the power cable is unplugged. Leave the grill to cool down if it is too hot.

● Disassemble the Reflector, Grill Guide, Heater Guard and Oil Tray as described in the "How to Disassemble".

01 Main Body

- Clean it using a soft cloth or wet tissue.
- Wipe off moisture with a dry cloth.
- Soak a cloth with dishwashing detergent to remove stubborn stains.
- Do not spray or immerse in water.

02 Heater

- There is no need to clean the S-Heater which operates at a high temperature.
- Any food stains on the S-Heater are burnt off when operating the grill.
- Use a soft cloth or wet tissue with cooking tongs to wipe the S-Heater.

How to clean surfaces in contact with food.

03 Multipurpose Grill

- Leave the grill in water for 10 minutes to make it easier to clean.
- When cleaning the grill, make sure to wear rubber gloves to protect your hands from sharp edges.
- Dry the grill completely before storage.

04 Reflector, Oil Tray

- The Reflector, Oil Tray Cover are made from stainless steel and can be cleaned the same as any other stainless steel kitchen utensil.
- Leave them in water for 10 minutes to make them easier to clean.
- When cleaning the Reflector, Oil Tray Cover make sure to wear rubber gloves to protect your hands from sharp edges.
- Dry them completely before storage.

Storage

- Follow the [instructions to clean] the product and dry it completely. ●
Assemble the parts as described in [How to Assemble].

① Clean and dry the product before storage.

Attention

- Any unwanted substance on the product may cause corruption, unpleasant odor or mold.
- Make sure to clean the product before storage.

② Store the product in a dry, cool environment.

Attention

- Do not store the product outdoors or in a humid environment as it can cause deformation.

③ Store the product fully assembled.

Attention

- If not, you may lose parts or they may become deformed.

Problem	Check	Solution
<p>The heater does not work.</p>	<ul style="list-style-type: none"> ● Is the power cable plugged in? ● Is the timer set to off? ● Is the power cable damaged or cut? 	<ul style="list-style-type: none"> ● Plug the power cable to an outlet. ● Set the timer. ● Contact our service representative for assistance.
<p>It produces smoke or smell.</p>	<ul style="list-style-type: none"> ● Is it being used for the first time? ● Is there any unwanted substance on the Heater? 	<ul style="list-style-type: none"> ● It may produce smoke and smell when being used for the first time. Make sure to preheat for 5 minutes to prevent this. ● Any unwanted substances are burnt off when it heats up.
<p>A certain part of the product has been discolored.</p>	<ul style="list-style-type: none"> ● Is the discolored part any one of the following: Multipurpose Grill, Reflector, Grill Guide, Heater Guard or Oil Tray? 	<ul style="list-style-type: none"> ● They are all made from stainless steel and may become stained when exposed to heat due to the nature of the material. This is normal and causes no problem in use.

Product Specifications

- The contents in this User Guide are subject to change without prior notice due to continuous quality/performance improvement.

Product	Vertical Grill
Model	VG-276
Rated Voltage	220-240V/50/60Hz
Power Consumption	1300W
Dimensions	448mm X 182mm X 295mm (Width X Length X Height)
Weight	3.8kg
Timer Setting	30 minutes

