

CROWN_{LINE}

INSTRUCTION MANUAL

16 INCH STAND FAN

SF-401

AC 220-240V~ 50Hz 50W



SAFETY PRECAUTIONS

When using any electrical appliance, basic safety precautions should always be followed, including the following:

1. Read all instructions and keep for future reference.
2. This appliance is not intended for use by persons (including children) with reduced physical, sensory or mental capabilities, or lack of experience and knowledge, unless they have been given supervision or instruction concerning use of the appliance by a person responsible for their safety.
3. Young children should be supervised to ensure that they do not play with the appliance.
4. Always unplug the appliance from the mains when not in use.
5. To disconnect the appliance, switch the control to OFF, then unplug from the mains.
6. To unplug the appliance, always grasp the plug; do not pull the cord.
7. If the supply cord is damaged it must be replaced by the manufacturer, its service agent or a similarly qualified person in order to avoid a hazard.
8. Do not use outdoors. This appliance is designed for household use only.
9. Place the power cable away from areas where people walk so that it cannot be stepped on or tripped over.
10. Always use the appliance on a flat, stable surface.
11. Never clean this appliance when it is plugged in. Do not immerse it in water. Clean the outside surface with a damp cloth or soft brush and dry with a soft dry cloth.
12. Use the appliance only as directed in this manual. Misuse could void your warranty.
13. Avoid contact with moving parts. Never insert any objects through the grille when the fan is in operation.

ASSEMBLY INSTRUCTION:

Base Assembly

1. Unscrew the Fasten Ring and Base Locking Nut from the Stand Assembly.
2. Insert the Stand Assembly through the hole in the center of the Base and twist into position.
3. Turn the Stand Base upside down with the Stand Assembly facing the floor and place the Base Weight Support to the bottom of the Base. Tighten the Base Weight Support to the Stand Base by screwing back the Ring and

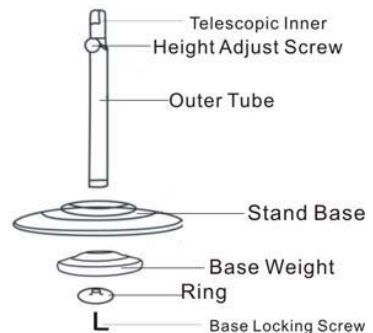

Base Locking Screw

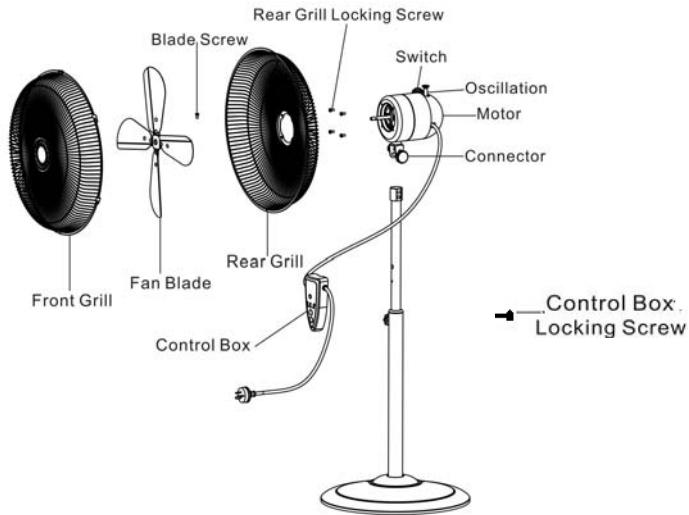

Fan Head Assembly

1. There are two knobs at the connector; the smaller one is the Tilt Knob and the bigger one is the Locking Knob. Unscrew the Locking Knob to loosen the Thread Bolt.
2. Pull Telescopic inner up to your desired height and lock in place by tightening the Height Adjustment Screw
3. Place the Fan Head onto the Telescopic inner. Align the holes on the connect and the Telescopic inner Install the motor to the Telescopic inner by tightening back to Thread Bolt with the Locking Knob.

Final Assembly

1. Position the Rear Grill over the Motor Shaft, making certain the 2 notches at the Rear Grill fit over the 2 prongs on the Motor Housing .Make sure the Rear Grill fits securely against the Motor Housing.
2. Secure the Rear Grill to the Motor Housing with the four Rear Grill Locking Screws. Loosen the grill locking screw at the bottom of the Rear Grill and save it.
3. Install the Fan Blade onto the Motor Shaft by tightening the blade screw to the Motor Shaft.
4. Centre the Front Grill by aligning the logo on the grill Hub so it is horizontal and parallel to the floor. Then secure the Front and Rear Grills completely together by snapping grill clips into place. Lastly, tighten the grill locking screw at the bottom of the Rear Grill.

5. Place the Control box on the holes of the Telescopic Inner ,then fix it with the Control Box Holder by Screw

REMOTE CONTROL

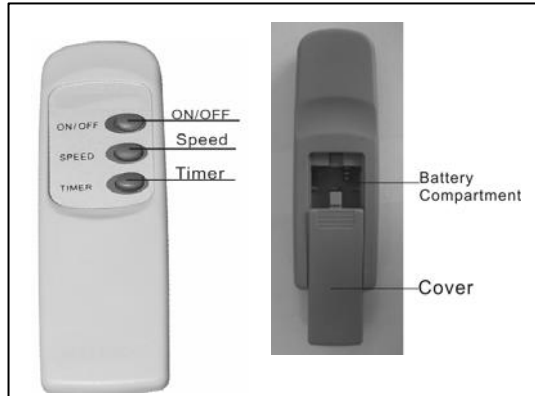
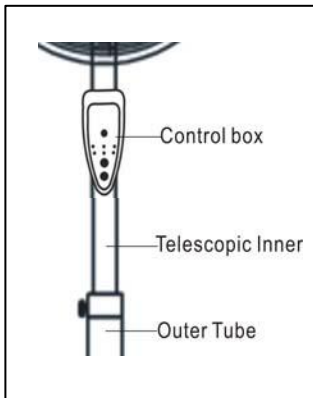

1. Put two batteries (TypeAAA,1.5V) into the battery compartment of the remote control and close the cover until it clicks into place. The maximum distance for transmitting signals from the remote control to the fan is 6 meters. Make sure that no objects are hindering signal transmission.
2. Take the protective film off the remote control.
3. Use only batteries of TypeAAA,1.5V and after replacing the old batteries dispose of them for recycling and according to your local regulations.
4. If you do not wish to use the remote control for a longer period(4 weeks or more),take the batteries out of the remote control.

OPERATING INSTRUCTIONS

Ensure voltage used corresponds with the voltage indicated.

- b) Use the remote control to select the speed.
- c) Tilting angles-By pushing the tilt-guard, you can adjust the fan to your desired elevation.
- d) Never touch the blades with hand or any object!
- e) Do not pull the cord grip the plug itself. If the cord or plug get damaged, They must be checked by a qualified repairer before further use.

CLEANING AND MAINTENANCE INSTRUCTIONS:

To clean: Disconnect the power cord from the mains. Remove the guard and the blades carefully. Do not drop the blades! First use soft cloth with light soap to clean off oil stains. Then wipe and polish with dry cloth. Never use polish or any corrosive liquid that will damage the paint, metal or plastic! Put back the blades and lock the guard securely before use.

WARNING: Unplug from electrical supply source before cleaning. After servicing, any safety device (including grilles and blades)must be reinstal ed or remounted as previously installed. Use soft damp cloth then wipe with dry cloth. Do not use harmful cleaners. Do not bend the blades.

CROWN LINE

دليل الإستخدام مروحة رأسية "16 إنش" موديل SF-401

الفولط التشغيلي: 220 – 240 فولط 50 هرتز الإستطاعة: 50 واط



تعليمات السلامة:

1. عند استخدام أي من الأجهزة الكهربائية، ينبغي دائما إتباع احتياطات السلامة الأساسية، بما في ذلك ما يلي:
 1. قراءة كافة التعليمات والاحتفاظ بها للرجوع إليها في المستقبل.
 2. لايجوز استخدام هذا الجهاز من قبل أشخاص (بمن فيهم الأطفال) الذين يعانون من ضعف القدرات الحسية ، الجسدية أو النفسية ، أو عدم وجود الخبرة والمعرفة، مالم يكونوا تحت إشراف الشخص المسؤول عن سلامتهم.
 3. يجب ان يكون الأطفال تحت الإشراف للتأكد من عدم لعبهم بالجهاز.
 4. إحرص دائما على فصل الجهاز من التيار الكهربائي عند عدم استخدامه.
 5. لإطفاء الجهاز يجب وضع الجهاز على وضعية "إغلاق" ثم فصل السلك من مأخذ التيار الكهربائي.
 6. إفصل الجهاز من المقابس ولاتشد السلك الكهربائي.
 7. في حالة تلف السلك الكهربائي يجب إستبداله من قبل الشركة المصنعة أو وكيلها أو شخص مؤهل تقنيا لتجنب الأخطار.
 8. لا تستخدم الجهاز في الهواء الطلق. تم تصميم هذا الجهاز للاستخدام المنزلي فقط.
 9. عدم مد كابل الطاقة في المناطق التي يسير بها الأفراد لتجنب احتمال أن يدوسوا عليه أو يتعثروا به.
 10. استخدام الجهاز دائما على سطح مستو ومستقر.
 11. لاتقم بتنظيف الجهاز إذا كان موصولا بالكهرباء، ولا تغمره بالماء، وقم بتنظيف السطح الخارجي بواسطة قطعة قماش رطبة أو فرشاة ثم قم بتنشيفه بقطعة قماش ناعمة وجافة.
 12. إن عدم استخدامكم الجهاز كما هو منصوص في هذا الدليل قد يفقدكم الضمان.
 13. عدم إمساك الأجزاء المتحركة ، وعدم محاولة إدخال أي شيء من خلال غطاء الشفرات عندما تكون المروحة مشغلة.

تعليمات التركيب:

تركيب القاعدة:

1. قم بفك برغي إحكام القاعدة .
2. أدخل الأنبوب من خلال الثقب في وسط القاعدة ثم قم بتدويره.
3. إقلب قاعدة الحامل بحيث يكون الحامل مواجهاً للأرضية واعتمد على ثقل القاعدة وقم بشد العزقة والأنبوب بواسطة برغي إحكام القاعدة.



تركيب المروحة:

1. يوجد للوصلة مقبضان صغير وكبير هو مفتاح القفل , عليك حله أو لا .
2. إسحب الأنبوب الداخلي حسب الارتفاع المطلوب ثم أقفله.
3. ضع عتق المروحة داخل ظفر التعليق حسب الشكل الموضح في الأسفل ثم قم بإدخال البرغي وشده بإحكام مستخدما مفتاح القفل.

التركيب النهائي:

1. أدخل الشبك الخلفي في محور المحرك وتأكد من تطابق ثقبه.
2. قم بشد البراغي وتأكد من أن القفل الموجود في الأسفل مفتوح جزئيا.
3. ضع الشفرات على محور المحرك ثم قم بشد البراغي.

4. قم بتركيب الشبك الأمامي بحيث تكون كلمة "كراون لاين" أفقية وموازية لمستوي الأرض ثم قم بشد الأقفال المتحركة على الجوانب وبعد ذلك قم بشد برغي الإقفال الموجود في أسفل الشبك.
5. ضع حامل وحدة التحكم على الثقوب الموجودة على الأنبوب الداخلي حسب الشكل الموضح ثم شد البراغي.

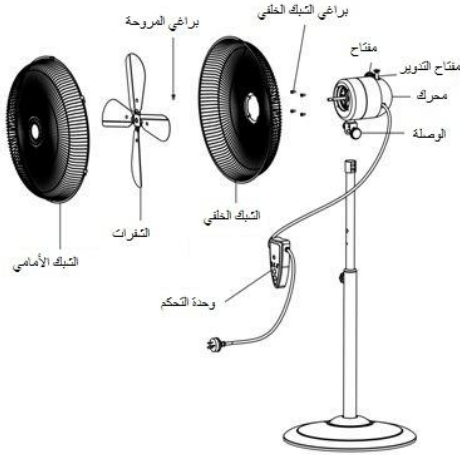

جهاز التحكم عن بعد (الريموت):

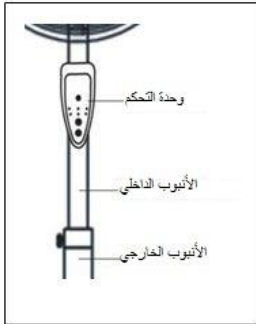

1. ضع اثنين من البطاريات من نوع (AAA , 1.5V) في مكان توضع البطاريات في جهاز التحكم عن بعد وأغلق الغطاء حتى يستقر في مكانه. المسافة القصوى لنقل الإشارات من جهاز التحكم عن بعد للمروحة هو 6 أمتار. تأكد من عدم وجود ما يعيق إرسال الإشارات.
2. قم بنزع قطعة الفيليم الواقية في جهاز التحكم عن بعد.
3. قم فقط باستخدام بطاريات من نوع (AAA , 1.5V) وعند استبدال البطاريات القديمة يجب التخلص منهم لإعادة التدوير ووفقا للوائح المحلية.

تعليمات التشغيل:

قبل تشغيل الجهاز يجب التأكد من توافق فولطية الجهاز مع فولطية المأخذ الكهربائي.

(أ) استخدم جهاز التحكم عن بعد لتحديد السرعة.

(ب) اضغط مفتاح التدوير للأسفل لبدء الدوران، إسحبه للأعلى للتوقف. يمكنك اختيار الارتفاع المناسب.

(ج) لا تلمس الشفرات بيدك أو بأشياء أخرى.

(د) لا تشد السلك الكهربائي لسحبه من المأخذ، وفي حالة تلف السلك أو القابض، يجب فحصهم من قبل شخص مؤهل تقنيا لاتخاذ الإجراء

المناسب قبل الإستعمال مرة أخرى.

تعليمات التنظيف والصيانة:

لتنظيف الجهاز: إقطع التيار الكهربائي عن المروحة من المأخذ الكهربائي، ثم أزل برغي إقفال الغطاء والشفرات بعناية. لا تسقط الشفرات. أولاً استخدام قطعة قماش ناعمة مع منظف خفيف لتنظيف البقع الزيتية ثم قم بالمسح والتلميع بقطعة قماش جافة. لا تستخدم أبداً أي مواد تلميع أو سوائل من شأنها الاضرار واتسبب بتآكل الطلاء أو المعدن أو البلاستيك. أعد الشفرات إلى مكانها والتأكد من إحكام الإغلاق بشكل تام قبل البدء بالإستخدام مرة أخرى.

تحذير: يجب فصل المروحة من المأخذ الكهربائي قبل البدء بالتنظيف، وفي حالة الإنتهاء من صيانة الجهاز يجب إعادة تثبيت القطع المفكوكة كما كانت مسبقاً بما في ذلك القضبان والشفرات. استخدام قطعة قماش رطبة وناعمة ثم امسح بقطعة قماش ناشفة. لا تستخدم المنظفات الصارة، ولا تحني الشفرات.

في حالة تلف السلك الكهربائي أو القابض، لا بد من استبدالهما من قبل الشركة المصنعة أو وكيلها أو شخص مؤهل تقنياً من أجل تجنب حدوث أي أخطار.